

ROBUS®

EN

OPTIC 8W SURFACE DOWNLIGHT IP65 OVAL
CCT SELECTABLE WITH EYELID TRIM WHITE / BLACK

ROP8X0-01 ROP8X0-04

PLEASE READ INSTRUCTION BEFORE COMMENCING INSTALLATION AND
RETAIN FOR FUTURE REFERENCES.

! Electrical products can cause death or injury, or damage to property. The
Installation must be carried out by a qualified electrician.

Note:

The luminaire must be disconnected before carrying out any insulation resistance
testing. Product technical information and specification may change over time
without prior notification. For the latest technical information please visit our
web site www.robus.com or robustdirect.com

-20°C < Ta < +40°C, 220-240V ~ 50/60Hz, Class I, IP65
Luminaire is non-dimmable.

Suitable for mounting on a normally flammable surface.

Installation

1. Ensure mains supply is switched off before commencing work.
2. Ensure there is at least 100mm of free space around the fitting location.
3. Using a suitable tool remove the eyelid trim. Open the diffuser by removing the screws.
4. Mark appropriate fixing hole positions on wall, check location of buried cables, pipes and other building services before drilling. Drill mounting holes.
5. Insert the wall plugs and fix the mounting brackets onto wall surface.
6. Feed the supply cable to entry hole of fitting. Connect supply to terminals: Brown to L, Blue to N and Yellow/Green to E.
7. Select the required colour temperature, 3000K or 4000K, using the switch. WARNING: DO NOT CHANGE CCT WHEN THE FITTING IS ON.
8. Attach the fitting to the mounting brackets, ensure it is secure.
9. Refit the diffuser/eyelid trim.

Market Surveillance:
LS Code of energy efficiency Class C.
ROP8X0-LS
Remove the housing, expose LED plate.

Information for the Product user:

1. Please note the requirement to dispose of Waste Electrical & Electronic Equipment separately from household waste (WEEE marked with crossed out wheelee bin symbol).
2. Please consider your role in contributing to re-use and recycling by returning this product at end of life to a collection centre for waste electrical equipment or a Civic Amenity site, or to a retail outlet from which you are purchasing a replacement.
3. This equipment may contain substances that are hazardous to health and the environment if disposed of carelessly. It is important that it is separated from normal household waste and recycled in the WEEE chain
4. The "crossed out wheelee bin symbol" on a product indicates this equipment must not be disposed of in normal household waste, but should be disposed of according to local WEEE regulations

ROBUS®

NL

OPTIC 8 W DOWNLIGHT OPBOUW IP65 OVAAL
CCT SELECTEERBAAR MET BOVENAFDEKKING
WIT/ZWART

ROP8X0-01 ROP8X0-04

LEES DE INSTRUCTIES VOORDAT U BEGINT MET DE INSTALLATIE EN HOU ZE
BIJ VOOR LATER.

! Elektrische producten kunnen de dood of letsel veroorzaken of eigendommen
beschadigen. De installatie dient te worden uitgevoerd door een elektricien.

Opmerkingen:

De lamp moet worden losgekoppeld voordat de isolatieweerstand wordt getest.
Technische gegevens en specificaties van dit product kunnen zonder voorafgaande
kennisgeving wijzigen. Ga voor de meest recente technische gegevens naar onze
website www.robus.com of robustdirect.com

-20°C < Ta < +40°C, 220-240V ~ 50/60Hz, Klasse I, IP65
Niet-dimbare armatuur.

Geschikt voor montage op normaal ontvlambaar oppervlakte.

Installatie

1. Zorg dat het lichtnet is uitgeschakeld voordat u begint.
2. Zorg ervoor dat er minstens 100 mm vrije ruimte is rondom de plaats van de armatuur.
3. Gebruik een geschikt gereedschap om de bovenafdekking te verwijderen. Open de diffusor door de schroeven te verwijderen.
4. Markeer de plaatsen van de bevestigingsgaten op de muur, controleer de plaats op ondergrondse kabels, leidingen en andere voorzieningen in het gebouw voordat u gaat boren. Boor de montagegaten.
5. Plaats de muurpluggen en bevestig de montagebeugels aan de muur.
6. Voer de voedingskabel door de doorvoer van de armatuur. Sluit de voeding aan op de aansluitklemmen: Bruin op L, Blauw op N en Geel/Groen op E.
7. Selecteer de gewenste kleurtemperatuur, 3000 K of 4000 K, middels de schakelaar. WAARSCHUWING: WIJZIG HET CCT NIET WANNEER DE ARMATUUR INGESCHAKELD IS.
8. Bevestig de armatuur aan de montagebeugels, zorg ervoor dat deze goed vastzit.
9. Plaats de diffusor/bovenafdekking terug.

Marktoezicht:
LS-code voor energie-efficiëntieklasse C.
ROP8X0-LS
Verwijder de behuizing, leg de ledplaat bloot.

Informatie voor de gebruiker van het product:

1. Hou bij het verwijderen van afval rekening met de regeling voor afgedankte elektrische en elektronische apparatuur, gescheiden van gewoon huishoudelijk afval (AEEA, pictogram van een kliko met een kruis erdoorheen).
2. Neem uw verantwoordelijkheid op het vlak van hergebruik en recycling door dit product aan het einde van zijn levenscyclus in te leveren bij een inleverpunt voor elektronisch afval, een milieupark of een winkel waar u een nieuw product koopt.
3. Deze apparatuur kan stoffen bevatten die gevaarlijk zijn voor de gezondheid en het milieu indien ze onachtzaam wordt weggegooid. Het is belangrijk dat ze gescheiden gehouden wordt van het normaal huishoudelijk afval en gerecycled wordt in het netwerk voor AEEA.
4. Het pictogram van een kliko met een kruis erdoorheen op een product betekent dat dit apparaat niet samen met het gewone huishoudelijk afval mag worden weggegooid, maar dat het dient te worden verwijderd in overeenstemming met de lokale regelgeving voor AEEA (afgedankte elektrische en elektronische apparatuur).

ROBUS®

DE

OPTIC 8 W AUFPUTZ-DOWNLIGHT IP 65 OVAL
CCT EINSTELLBAR, MIT HALBSCHIRM-ABDECKUNG
WEISS / SCHWARZ

ROP8X0-01 ROP8X0-04

LESEN SIE DIE ANLEITUNG, BEVOR SIE MIT DER INSTALLATION BEGINNEN, UND
BEWAHREN SIE SIE FÜR DIE SPÄTERE VERWENDUNG AUF.

! Elektronikprodukte können Tod, schwere Verletzungen oder Sachschaden
verursachen. Die Installation muss von einem Elektriker vorgenommen werden.

Hinweis:

Vor der Durchführung von Isolationswiderstandsprüfungen muss die Leuchte vom
Strom getrennt werden. Technische Produktinformationen und Angaben können
sich im Lauf der Zeit ohne weitere Mitteilung ändern. Besuchen Sie unsere
Webseite www.robus.com oder robustdirect.com für aktuelle technische
Informationen.

-20°C < UT < +40°C, 220-240V ~ 50/60Hz, Klasse I, IP65
Leuchte ist nicht dimmbar.

Kann auf normal entflammabaren Oberflächen montiert werden.

Installation

1. Vergewissern Sie sich, dass die Stromzufuhr ausgeschaltet ist, bevor Sie mit der Installation beginnen.
2. Achten Sie darauf, dass rund um den Installationsbereich mindestens 100 mm Platz sind.
3. Nehmen Sie die Halbschirm-Abdeckung mit einem geeigneten Werkzeug ab. Nehmen Sie den Diffusor ab, indem Sie die Schrauben entfernen.
4. Zeichnen Sie die passenden Löcher für die Montage an der Wand an und überprüfen Sie vor dem Bohren, dass Sie keine unter Putz liegenden Kabel, Rohre oder andere Leitungen beschädigen. Bohren Sie die Befestigungslöcher.
5. Setzen Sie die Dübel ein und befestigen Sie die Halterungen an der Wand.
6. Führen Sie das Stromkabel durch die Eingangsöffnung der Leuchte. Schließen Sie die Stromversorgung an die Anschlussleiste an: Braun an „L“, Blau an „N“ und Gelb/Grün an E.
7. Stellen Sie die Farbtemperatur mithilfe des Schalters auf 3000 oder 4000 K ein. WARNHINWEIS: CCT NICHT BEI EINGESCHALTETER LAMPE WECHSELN!
8. Befestigen Sie die Leuchte an den Halterungen, achten Sie darauf, dass sie fest sitzt.
9. Setzen Sie den Diffusor/die Halbschirm-Abdeckung wieder auf.

Marktüberwachung:
LS Code der Energieeffizienzklasse C. ROP8X0-LS
Entfernen Sie das Gehäuse und legen Sie die LED-Platine frei.

Informationen für den Benutzer:

1. Beachten Sie, dass die Entsorgung von ausgedienten Elektro- und Elektronikgeräten getrennt vom Hausmüll erfolgen muss (die Geräte sind mit dem Symbol einer durchgestrichenen Tonne gekennzeichnet).
2. Beachten Sie Ihre Rolle im Wiederverwendungs- und Recycling-Zyklus, indem Sie dieses Produkt am Ende der Nutzungsdauer bei einer Sammelstelle für Elektronikaltgeräte oder einer städtischen Müllkippe, oder einer Verkaufsstelle, wo Sie einen Ersatz besorgen, entsorgen.
3. Dieses Gerät kann Substanzen enthalten, die gesundheits- und umweltschädlich sind, falls sie achtlos entsorgt werden. Es ist wichtig, dass es vom normalen Hausmüll getrennt und in der Kette der Elektro-Altgeräte recycelt wird
4. Das „durchgestrichene Tonnen-Symbol“ auf einem Produkt bedeutet, dass dieses Gerät nicht mit dem normalen Hausmüll, sondern gemäß der Entsorgungsvorschriften für Elektro-Altgeräte entsorgt werden muss

ROBUS®

SL

OPTIC 8 W POVRŠINSKA SVETILKA NA DOL
DOWNLIGHT IP65 OVALNA NASTAVLJIVA CCT Z
OBROBO VEKE BELO/ČRNA

ROP8X0-01 ROP8X0-04

PRED MONTAŽO SKRBN0 PREBERITE NAVODILA ZA UPORABO IN JIH SHRANITE
NA VARN0 MEST0, SAJ JIH BOSTE POZNEJEMORDA ŠE POTREBOVALI.

! Električne naprave lahko povzročijo telesne poškodbe, smrt in materialno škodo.

Prikl0p sme izvesti le strokovnjak za elektrotehniko.

Opomba:

Pred preizkusi izolacijske upornosti svetilko obvezno izključite. Pridržujemo si
pravico do sprememb proizvoda in tehničnih specifikacij brez predhodnega
obvestila. Za najnovejše tehnične informacije obiščite našo spletno stran
www.robus.com ali robustdirect.com.

-20°C < Ta < +40°C, 220-240V ~ 50/60Hz, Razred I, IP65
Svetlobe svetilke se ne da regulirati.

Primerna je za namestittev na normalno vnetljivo površino.

Nameščanje

1. Pred začetkom dela obvezno izključite omrežno napajanje.
2. Na mestu inštalacije pustite okoli fittinga najmanj 100 mm prostora.
3. Z ustreznim orodjem odstranite obrobo veke. Odprite difuzor tako, da odstranite vijake.
4. Označite mesta za pritrdilne luknje na steni. Preden zavrtate, pregledajte, ali na izbranem mestu ni skritih kablov, cevi in druge stavbne napeljave. Izvrtajte montažne luknje.
5. Vstavite stenske vložke in pritrdite nosilce na steno.
6. Napeljite napajalni kabel skozi vhodno luknjo fittinga. Priključite omrežno napajanje na sponke: rjava na L, modra na N in rumeno/zeleno na E.
7. Nastavite želeno barvno temperaturo, 3000 K ali 4000 K, s stikalom. OPOZORILO: NE SPREMINJATI KORELIRANE BARVNE TEMPERATURE (CCT), MEDTEM KO JE SVETILO VKLJUČENO.
8. Trdno in varno pritrdite fitting na nosilce.
9. Namestite nazaj difuzor/obrobo veke.

Nadzor trga:
Koda LS energijske učinkovitosti Razred C.
ROP8X0-LS
Odstranite ohišje, tako da razkrijete ploščo LED.

Informacije za uporabnika:

1. Upoštevajte predpise o odstranjevanju odpadne električne in elektronske opreme – proizvoda ni dovoljeno odstraniti med gospodinjske odpadke (OEE0 s simbolom: prekrizanim zabojnikom za odpadke na kolesih).
2. Prispevajte k varovanju okolja in omogočite reciklažo proizvoda – po koncu njegove življenjske dobe ga predajte pristojnemu zbirnemu centru za odpadke ali vrnite trgovcu, pri katerem ste ga kupili.
3. Ta oprema lahko vsebuje snovi, ki so v primeru malomarnega ravnanja nevarne za zdravje in okolje. Pomembno je, da proizvod ločite od drugih gospodinjskih odpadkov in ga predate v reciklažo (OEE0).
4. Simbol »prekrizani zabojnik za odpadke na kolesih« na proizvodu pomeni, da tega proizvoda ni dovoljeno odstraniti med običajne gospodinjske odpadke, temveč skladno s predpisi o OEE0.

ROBUS®

FR

OPTIC APPLIQUE OVALE À ÉCLAIRAGE PLONGEANT 8 W IP65 TCP RÉGLABLE AVEC DÉFLECTEUR BLANC/NOIR

ROP8X0-01 ROP8X0-04

VEUILLEZ LIRE LES INSTRUCTIONS AVANT DE COMMENCER L'INSTALLATION ET CONSERVER-LES POUR TOUTES UTILISATIONS FUTURES.

Les produits électriques peuvent causer la mort, de graves blessures ou des dégâts matériels. L'installation doit être effectuée par un électricien qualifié.

Remarque :

Le luminaire doit être déconnecté avant d'effectuer tout test de résistance à l'isolation. Les informations techniques et caractéristiques peuvent changer au fil du temps sans notification préalable. Pour rester informé de ces possibles modifications, veuillez consulter le site internet www.robus.com ou robusdirect.com.

-20°C < Ta < +40°C, 220-240V ~ 50/60Hz, Classe I, IP65

Ce luminaire est non-dimmable.

Convient à une installation sur une surface normalement inflammable.

Installation

1. Vérifiez que l'alimentation est coupée avant d'entreprendre la pose du luminaire.
2. Assurez-vous de disposer d'un dégagement minimal de 100 mm autour de l'emplacement choisi.
3. Déposez le déflecteur à l'aide d'un outil approprié. Ouvrez le diffuseur en enlevant les vis.
4. Repérez les trous de fixation appropriés contre le mur, recherchez les câbles, canalisations ou autres servitudes encastrées avant de percer le mur. Percez les trous de fixation.
5. Insérez les chevilles et fixez les étriers contre le mur.
6. Passez le câble d'alimentation dans l'orifice d'entrée du luminaire. Raccordez le câble aux bornes d'alimentation : Phase/Brun sur L, Neutre/Bleu sur N et Terre/Jaune-Vert sur E.
7. Sélectionnez la température de couleur désirée : 3000 K ou 4000 K à l'aide du commutateur. ATTENTION : NE PAS MODIFIER LA TCP QUAND LE LUMINAIRE EST ALLUMÉ.
8. Fixez le luminaire aux étriers au mur et vérifiez sa bonne tenue.
9. Remontez le diffuseur et le déflecteur.

Surveillance du marché :

Code de rendement énergétique LS Classe C.

ROP8X0-LS

Déposez le carénage, découvrez la plaque LED.

Informations pour l'utilisateur du produit :

1. Veuillez, s'il vous plaît, noter l'importance de disposer des Déchets d'Équipement Électriques et Électroniques séparément des déchets ménagers (DEEE représenté par une poubelle barrée d'une croix).
2. Veuillez tenir compte de l'importance de votre contribution à la réutilisation et au recyclage de ce produit en fin de vie en le retournant dans un centre de collecte de déchets des équipements électriques ou dans le point de vente à partir duquel vous effectuez l'achat du produit de remplacement.
3. Cet équipement peut contenir des substances dangereuses pour la santé et l'environnement s'il est jeté n'importe où. Il est important de le séparer des ordures ménagères et le recycler dans une consigne DEEE appropriée.
4. La "poubelle barrée d'une croix" présent sur le produit indique que cet appareil ne doit pas être jeté dans les ordures ménagères mais doit être éliminé conformément à la réglementation DEEE locale.

IT: AVVERTENZA – I dispositivi elettrici possono causare lesioni gravi o la morte o danneggiare l'apparecchio. In caso di dubbi sull'installazione o sull'utilizzo di questo prodotto, consultare un elettricista competente.

Assicurarsi che l'alimentazione principale sia spenta prima di effettuare interventi.

EST: HOIATUS! Elektritooted võivad põhjustada surma, raskeid vigastusi või varakahjustusi. Kui teil on toote paigaldamisel või kasutamisel kahtlusi, küsige nõu asjatundlikult elektrikult. Enne töö alustamist veenduge, et elektrivool oleks välja lülitatud.

SLK: UPOZORNENIE - Elektrické výrobky môžu spôsobiť smrť, vážne zranenie alebo škodu na majetku. Ak máte akékoľvek pochybnosti o inštalácii tohto výrobku, poraďte sa s kvalifikovaným elektrikárom. Pred začatím práce skontrolujte, že je hlavný zdroj

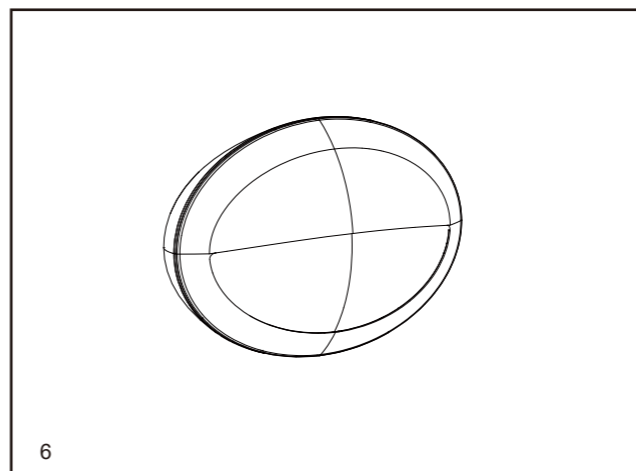
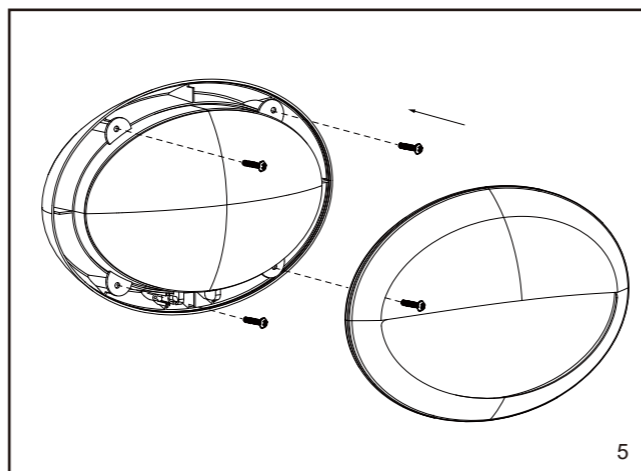
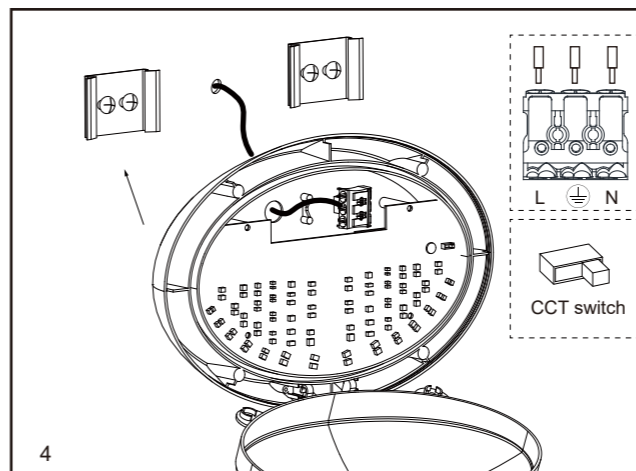
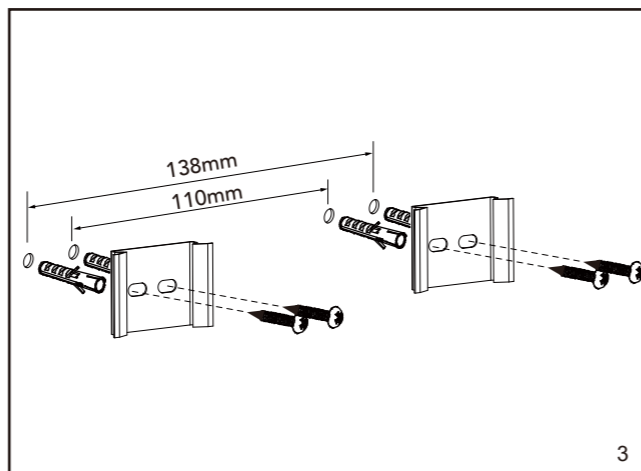
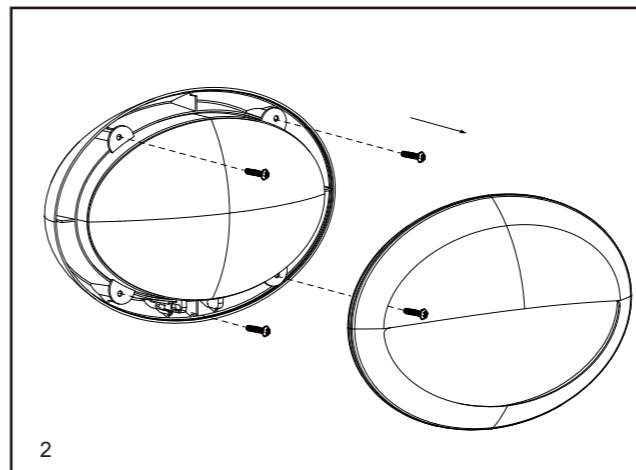
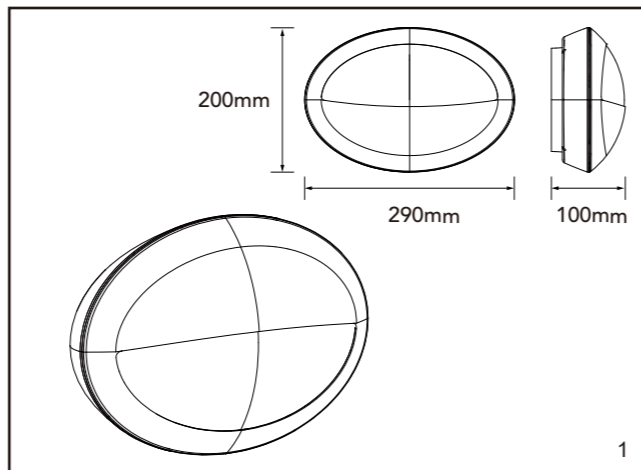

UK
CA

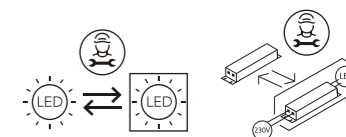

L.E.D Lighting & Electrical Distribution Group Ltd
IRE: Nangor Road, Dublin 12, D12 E7VP, Ireland
UK: Bracknell Enterprise & Innovation Hub, Ocean
House, 12th Floor, The Ring, Bracknell,
Berkshire RG12 1AX, UK

Tel: +353 1 7099000
Fax: +353 1 7099060
Email: info@robus.com
Website: www.robus.com